



# SafeLink R10 SRS

Survivor Recovery System

USER MANUAL



This manual is applicable to the SafeLink R10 SRS AIS MOBs.

<p><b>1</b> → <b>2</b></p> <p>To arm Armer Armar</p>	
<p><b>2</b> → <b>3</b></p> <p>To turn on Activer Activar</p>	
<p>Fold the antenna back <b>HOLD</b> Fit the arming tab back</p> <p>Repliez l'antenne <b>MAINTENEZ</b> Remettre la languette en place</p> <p>Doble la antena <b>MANTENER</b> Reensamble la lengüeta de armamento</p>	<p><b>OFF</b></p> <p><b>1</b></p> <p><b>2</b></p> <p><b>3</b></p>

## TABLE OF CONTENTS

1	INTRODUCTION .....	1
2	SAFETY NOTICES.....	1
3	LIFEJACKET ATTACHMENT .....	2
4	CAUTIONS .....	3
5	SELF TEST .....	4
6	SPECIFICATION .....	5
7	END OF LIFE STATEMENT .....	6
8	TRANSPORTATION.....	6
9	EU DECLARATION OF CONFORMITY .....	6

## TABLE DES MATIERES

1.	INTRODUCTION.....	7
2.	CONSIGNES DE SÉCURITÉ .....	7
3.	FIXATION SUR LE GILET DE SAUVETAGE .....	8
4.	ATTENTION.....	9
5.	AUTO-DIAGNOSTIC.....	10
6.	CARACTÉRISTIQUES TECHNIQUES .....	11
7.	CONDITIONS DE MISE AU REBUT.....	12
8.	TRANSPORT .....	12
9.	DÉCLARATION DE CONFORMITÉ CE.....	12

## TABLA DE MATERIAS

1.	INTRODUCCIÓN.....	13
2.	AVISOS DE SEGURIDAD.....	13
3.	SUJECION DEL CHALECO SALVAVIDAS .....	14
4.	PRECAUCIONES .....	15
5.	AUTOCOMPROBACIÓN.....	15
6.	ESPECIFICACIONES .....	17
7.	DECLARACIÓN DE CADUCIDAD.....	18
8.	TRANSPORTE .....	18
9.	DECLARACIÓN DE CONFORMIDAD CE .....	18

## INHALTSVERZEICHNIS

1.	VORWORT .....	19
2.	SICHERHEITSHINWEISE.....	19
3.	BEFESTIGUNG AN DER SCHWIMMEWESTE.....	20
4.	SICHERHEITSHINWEISE.....	21
5.	SELBSTTEST .....	22
6.	TECHNISCHE DATEN .....	23
7.	ENTSORGUNG .....	24
8.	TRANSPORT.....	24
9.	EU - KONFORMITÄTSEKTLARUNG .....	24
	DISCLAIMER .....	25
	LIMITATION DE RESPONSABILITE .....	25
	DESCARGO DE RESPONSABILIDAD.....	25

## 1 INTRODUCTION

The SafeLink R10 SRS is a personal portable AIS device. Lightweight and compact, it is designed to be carried by all crew members and should be mounted on a lifejacket.

When triggered, the R10 SRS transmits GPS position information to all AIS-equipped vessels and stations within range to assist fast recovery in distress situations. Each unit is encoded with a unique serialised ID to ensure all crew are recovered and accounted for. To further assist in recovery, the R10 also features an ultra-bright LED beacon. The lithium power cell offers a minimum 24 h continuous operation and a 7 year battery storage life.

## 2 SAFETY NOTICES

Please take time to read this manual fully before using the SafeLink R10 as it contains important information regarding the correct use and maintenance of the product.

When mounting on a lifejacket, ensure the R10 remains on a part which stays out of the water, as direct contact to the sea will severely reduce the transmission range.

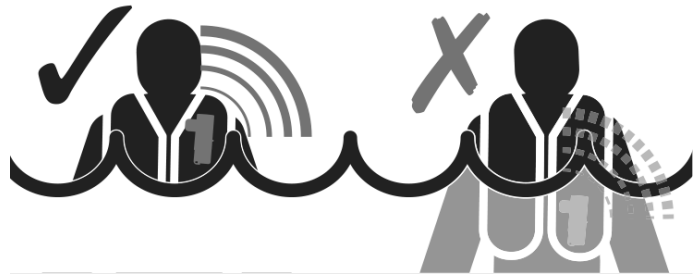

Ensure that the blue area marked "GPS Zone" is not obstructed or covered in any way and always has a clear view of the sky.

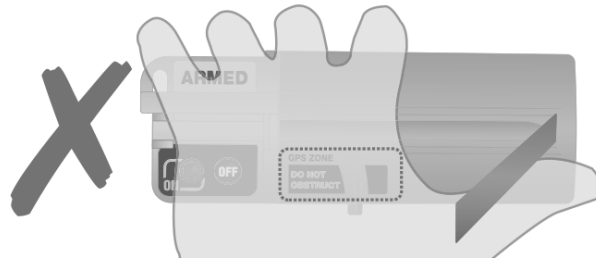

It is recommended that the Short Test is performed monthly. Return the R10 to a service centre for battery replacement if battery level is low.

Confirm that the battery expiry date shown is in date for the duration of intended use.

### 3 LIFEJACKET ATTACHMENT

The R10 can be attached to the lifejacket using either the webbing clip or oral tube attachment.

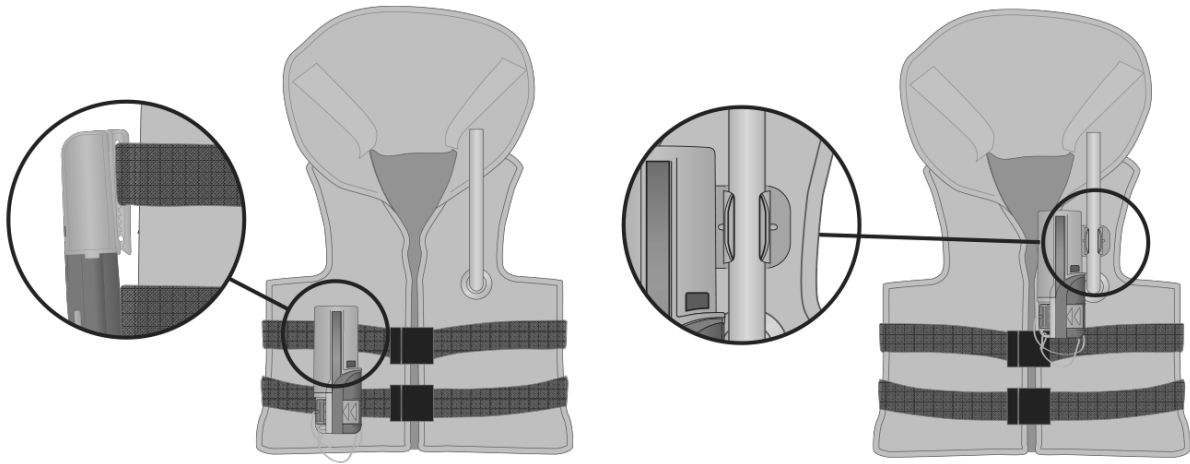

### FITTING ORAL TUBE CLIP

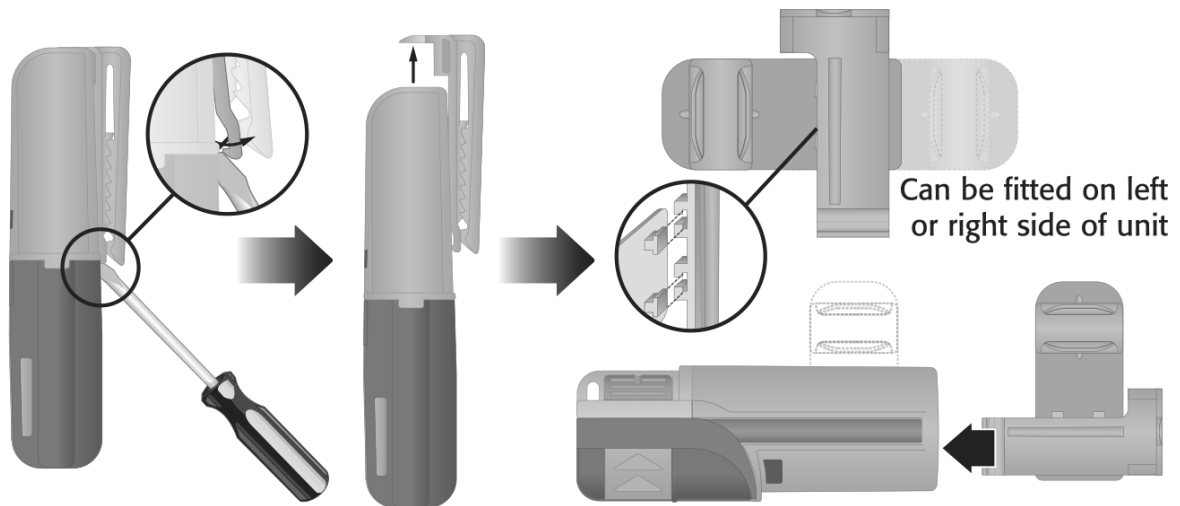

## 4 CAUTIONS

### ACTIVATE ONLY IN AN EMERGENCY

- This product is designed for use with an AIS receiver and is not a substitute for a PLB or EPIRB.
- This beacon is intended for use within the maritime environment where permitted by national administrations. When activated, it transmits a digital alert message to any vessel or shore station in radio range which is equipped with an AIS receiver. **Deliberate misuse of the device could result in a penalty.**
- Product and battery pack contain no user-serviceable parts. Do not dismantle.
- Spring action antenna. Mount and deploy in such a way as to avoid eye injury.
- Contains lithium batteries. Do not incinerate, puncture, deform, short-circuit or recharge.
- Avoid cleaning the unit with chemical solvents as this may damage the case material.
- Radio Licensing. This product is a radio transmitter. Some administrations may require that the user holds a valid radio license to cover its ownership and use.
- This product emits low levels of radio frequency energy during operation. Avoid handling the antenna once activated.
- As AIS beacons are still very new, not all small-craft chart plotters with AIS show the correct SART icon as recommended by the IMO. As a minimum, they will show the same icon as used for other craft - normally an arrow. In addition, user settings generally allow you to configure the display to show the serial number, which in AIS Beacons will always begin with 97. This will differentiate AIS Beacons (SARTs) from normal AIS targets. If in doubt, check with your plotter manufacturer how they display SARTs on screen.
- **False alarm:** If the unit has been accidentally activated contact the coastguard.
- **Storage and Handling:** Magnetic switch, take care not to stow close to strong magnetic sources such as Loudspeakers, electric motors or DC power cables



SART Icon





## 5 SELF TEST

Quick system check and battery life test:

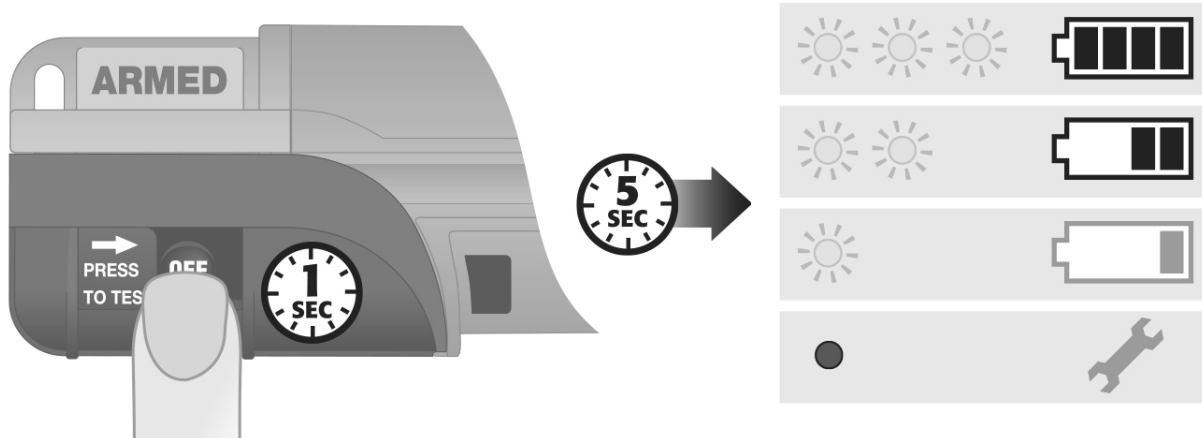

## LONG TEST

Full system check including GPS activation and live test message transmission.

- Requires a clear view of the sky.
- Ensure GPS Zone on unit is not obstructed.
- Perform away from busy sea areas where the test transmission could confuse other AIS users.
- Press and hold OFF for 10 s until 2 s long flash.
- Unit will flash every 1 s until GPS fix is achieved.
- After 1 minute a SART test message is sent, which will be visible to all AIS systems within range.
- At the end of the test, 3 long flashes indicate the test is successful. No flashes indicates the test has failed.
- If the Long Test fails, check the GPS Zone has a clear view of the sky and re-test. If the test fails a second time, return the unit to the service centre.

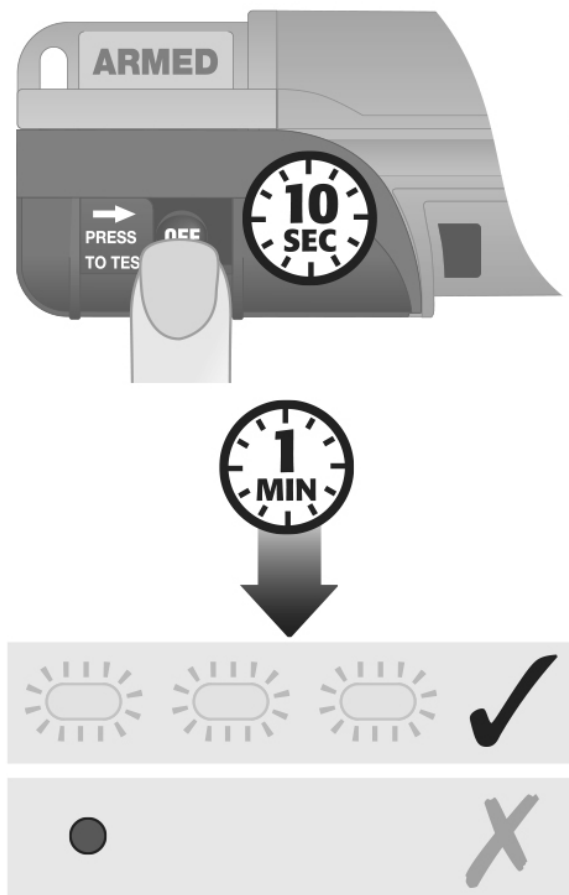

## 6 SPECIFICATION

Standards .....	EN 303098, EN 301489-1, EN 301489-19, EN 303413, ..... RTCM11901-1, AS 4869.4
Sealing depth .....	Immersion to 5 m (16.4 ft)
Operating temperature .....	-20 to + 55 °C (-4 to + 131 °F)
Storage temperature.....	-30 to +70 °C (-22 to+ 158 °F)
Battery type .....	Lithium Manganese
Transmit .....	24 hours
Battery life (storage) .....	7 years
Transmitter Frequency .....	161.975 & 162.025 MHz
Transmitter Power .....	2 W nominal
AIS Messages Transmitted .....	Message 1 (UID, GPS position, SOG, COG, UTC), ..... Message 14 (MOB ACTIVE or MOB TEST)
First Transmission .....	After 15 seconds (No GPS)
Range .....	4 nm typical, with AIS receiver antenna > 5 m above sea level
ID Number .....	Factory Programmed
GPS Type .....	50 channel, ceramic patch antenna
GPS Position Update .....	Every minute
Size (D x W x L) .....	27 x 47 x 124 mm (1.06 x 1.85 x 4.88 in)
Weight .....	120 g (4.23 oz)
Standard Compass Safe Distance .....	0.1-1° at 30 cm (1 ft)
Warranty .....	1 year (+1 years with online registration)

## 7 END OF LIFE STATEMENT

At the end of its life, the product must be disposed of according to local laws and regulations and it must be disposed of separately from household waste.

The battery should also be removed to prevent false alerts.

Do not incinerate, but take it to a recycling facility.



## 8 TRANSPORTATION

The product contains a lithium metal battery with a lithium content less than 2 g and a total net quantity of 0.034 kg. It is classified as dangerous goods for transportation purposes: Class 9, UN3091, Lithium metal Batteries Contained in Equipment, although not all restrictions apply.

**Transport by air:** the product may be carried on a passenger aircraft either as carry-on or checked in baggage. If shipped as cargo, the product must be packaged and shipped via a qualified dangerous goods shipper. Packing instruction P970 Section II applies.

**Transport by sea:** The product may be carried in a private vehicle or as carry-on baggage. If shipped as cargo, the product must be packaged and shipped via a qualified dangerous goods shipper. Special provision 188 applies.

**Transport by road:** The transport of dangerous goods regulations do not apply to items carried in a private vehicle for personal use. Product being transported by courier/road haulier must be packaged and shipped via a qualified dangerous goods shipper. Special provision 188 applies.

## 9 EU DECLARATION OF CONFORMITY

Hereby Orolia Ltd declares that Type Z501 is in compliance with the essential requirements and other relevant provisions of Radio Equipment Directive 2014/53/EU. A copy of the full Declaration of Conformity can be obtained online from:

[https://www.mcmurdogroup.com/regulatory\\_documents\\_z501](https://www.mcmurdogroup.com/regulatory_documents_z501)

Orolia Ltd hereby declares that all materials, components and products supplied are in full compliance with RoHS & WEEE directives.



Use of this equipment is subject to restriction of use and / or licensing in the following EU countries:

AT	BE	BG	CH	CY	CZ
DE	DK	EE	EL	ES	FI
HU	IE	IS	IT	LI	LT
LU	LV	MT	NL	NO	PL
PT	RO	SE	SI	SK	UK

## 1. INTRODUCTION

**Le SRS SafeLink R10 est une balise personnelle AIS. Légère et compacte, ce système est conçu pour être porté par tous les membres d'équipage et doit être fixe sur un gilet de sauvetage.**

Une fois déclenchée, la balise R10 émet les données de localisation GPS à tous les navires équipés AIS et aux stations terrestres à proximité afin qu'ils puissent porter assistance en situation de détresse. Chaque balise est identifiée par un numéro de série unique qui permet l'enregistrement et le sauvetage de chaque membre d'équipage. Pour un sauvetage encore plus efficace, la balise R10 est également équipée d'un feu de localisation à haute luminosité. La pile au lithium offre une autonomie de 24 h en continu et une durée de vie de 7 ans.

## 2. CONSIGNES DE SECURITE

Veillez prendre le temps de lire l'intégralité du présent manuel avant d'utiliser la SafeLink R10. Il contient d'importantes informations relatives à l'utilisation et à l'entretien corrects de cet équipement.

Sur le gilet de sauvetage, assurez-vous de fixer la balise sur la partie émergée de celui-ci, de sorte à palier à la réduction très importante de la portée d'émission qui intervient quand la balise est en contact direct avec l'eau.

Assurez-vous que la zone bleue marquée "GPS Zone" n'est ni obstruée ni masquée d'une quelconque façon et qu'elle dispose toujours d'une vision dégagée du ciel.

Nous vous conseillons d'effectuer un test rapide chaque mois. Renvoyez la balise R10 à un centre de SAV pour le remplacement de la batterie dès que le niveau de charge de celle-ci est bas.

Vérifiez que la date de péremption indiquée pour la batterie correspond à la durée d'utilisation prévue.

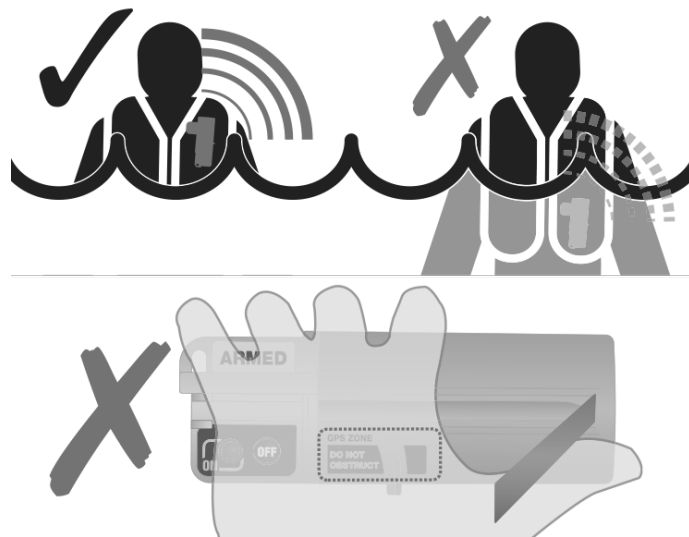

### 3. FIXATION SUR LE GILET DE SAUVETAGE

La R10 peut être fixée à un gilet de sauvetage via le clip de fixation sur sangle ou le clip d'embout buccal.

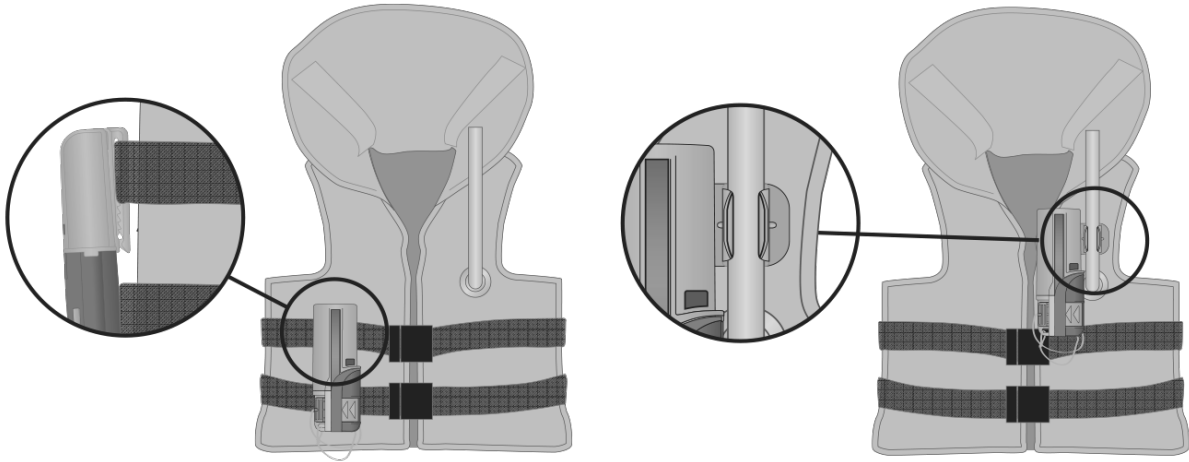

### FIXATION DU CLIP D'EMBOUIT BUCCAL

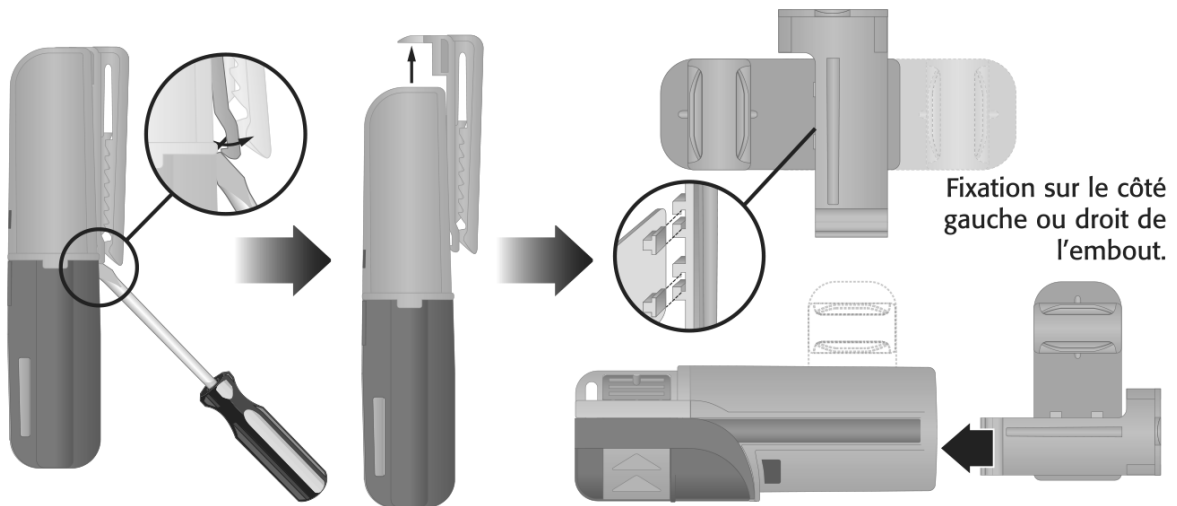

## 4. ATTENTION

### ACTIVER LA BALISE EN CAS D'URGENCE UNIQUEMENT

- Cette balise est conçue pour être utilisée en environnement marin, conformément aux dispositions administratives de chaque pays. Lorsqu'elle est activée, elle émet un message d'alerte numérique vers tout bateau ou station terrestre à portée d'émission radio, équipée d'un récepteur AIS.

**Toute utilisation abusive de cet équipement peut entraîner des poursuites.**

- Cet équipement et son pack batterie ne comprennent aucune pièce remplaçable par l'utilisateur. Ne démontez pas cet équipement.
- Antenne à déploiement à ressort installez et déployez l'antenne en protégeant vos yeux.
- Contient des batteries au lithium. Ne pas brûler, perforer, déformer, mettre en court-circuit ni recharger.
- Ne pas utiliser, de solvants chimiques pour le nettoyage de l'appareil au risque d'endommager le boîtier.
- Licence radio. Cet équipement est un émetteur radio. Certaines administrations peuvent exiger que l'utilisateur soit détenteur d'un certificat d'opérateur radio valide autorisant sa détention et son utilisation.
- En cours d'utilisation cet équipement émet de faibles niveaux d'énergie radioélectrique. Evitez de manipuler l'antenne une fois la balise activée.
- Comme les transpondeurs AIS sont encore très récents, l'icône SART recommandée par l'OMI, n'est pas toujours affichée par les traceurs de cartes pour petites embarcations. Néanmoins, ces traceurs affichent la même icône que celle indiquant les autres navires, généralement une flèche. De plus le paramétrage utilisateur permet généralement de programmer l'affichage indiquant le numéro de série qui, pour la R10, commence toujours par 97. C'est ce qui fait la différence entre les Balises AIS (Transpondeurs) et les cibles AIS normales. En cas de doute, demandez au fabricant du traceur d'icône SART de cartes, comment afficher les transpondeurs à l'écran.



**icône SART**

- **Fausse alarme** : contactez immédiatement les autorités maritimes en cas d'activation accidentelle de la balise.
- **Stockage et manutention** : Interrupteur magnétique, tenir éloigné de sources de forts champs magnétiques telles des haut-parleurs, des moteurs électriques ou des câbles d'alimentation courant continu.



## 5. AUTO-DIAGNOSTIC

Test rapide du système et de la batterie :

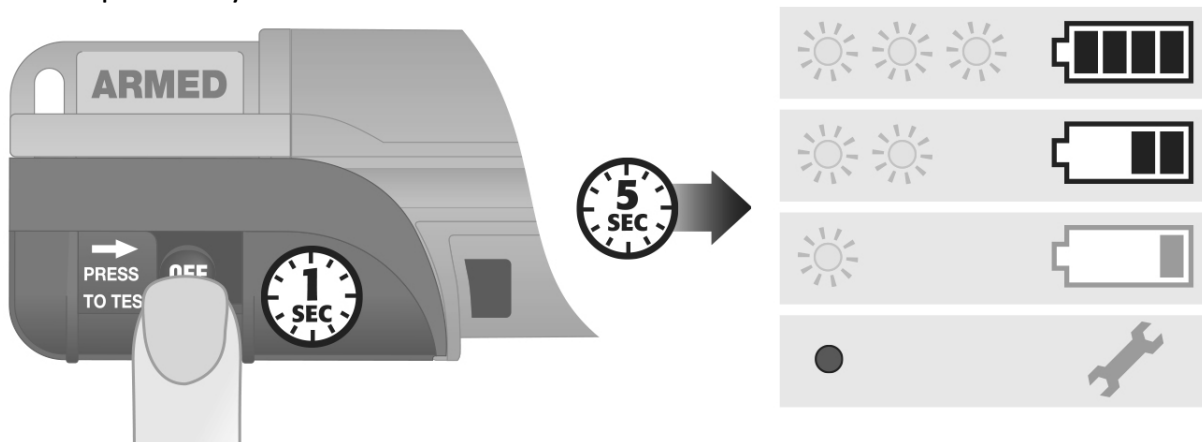

### TEST LONG

Test complet y compris de l'activation du GPS et de l'émission en temps réel d'un message test.

- Nécessite une vue dégagée du ciel
- Assurez-vous que la zone GPS ne soit pas masquée ou obstruée.
- A effectuer loin des zones encombrées au risque de perturber les autres utilisateurs de systèmes AIS.
- Appuyez pendant 10 secondes sur OFF jusqu'à émission d'un flash d'une durée de 2 secondes.
- L'appareil clignote au rythme d'une fois par seconde jusqu'à l'acquisition d'un point GPS.
- Après 1 minute, la balise émet un message test, visible par tous les systèmes AIS à portée d'émission.
- En fin de séquence, 3 longs flashes indiquent que le test a été effectué avec succès. L'absence de flash indique l'échec du test.
- En cas d'échec du test long, vérifiez que la zone GPS dispose d'une vue dégagée du ciel et procédez à un nouveau test. En cas de second échec, renvoyez l'appareil au centre de SAV.

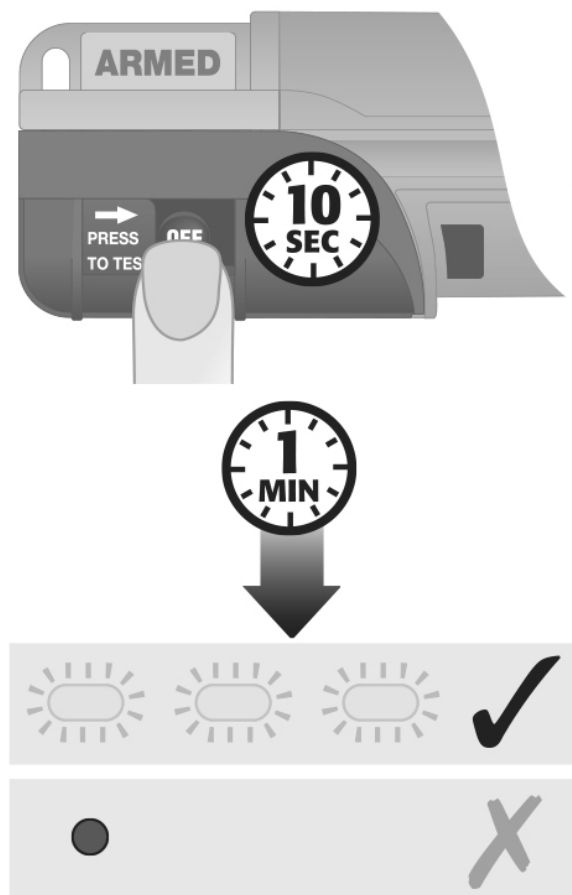

## 6. CARACTERISTIQUES TECHNIQUES

Normes .....	EN 303098, EN 301489-1, EN 301489-19, EN 303413, ..... RTCM11901-1, AS 4869.4
Etanchéité .....	Immersion à 5 m (16.4 ft)
Température de fonctionnement.....	-20 à + 55 °C (-4 à + 131 °F)
Température de stockage .....	-30 à +70 °C (-22 à + 158 °F)
Type de batterie.....	Lithium Manganèse
Durée d'émission .....	24 heures
Durée de vie de la batterie (stockage).....	7 ans
Fréquence d'émission .....	161.975 & 162.025 MHz
Puissance d'émission .....	2 W nominal
Messages AIS émis .....	Message 1 (UID, position GPS, SOG, COG, UTC), ..... Message 14 (MOB ACTIVE or MOB TEST)
Première émission .....	Après 15 secondes (Pas de données GPS)
Portée .....	4 nm standard, ..... avec antenne de réception AIS > 5 m au-dessus du niveau de la mer
Numéro d'identification .....	Programmation en usine
Type de GPS .....	50 canaux, antenne patch en céramique
Mise à jour de la position GPS.....	Toutes les minutes
Dimensions (P x l x L) .....	27 x 47 x 124 mm (1.06 x 1.85 x 4.88 in)
Poids .....	120 g (4.23 oz)
Distance standard de sécurité du compas.....	0.1-1° at 30 cm (1 ft)
Garantie .....	1 an (+1 ans avec enregistrement en ligne)



## 7. CONDITIONS DE MISE AU REBUT

En fin de vie ce produit doit être mis au rebut conformément aux dispositions légales et réglementaires locales et dans tous les cas, séparément des ordures ménagères.

La batterie doit être enlevée de la balise pour éviter les fausses alertes.

N'incinérez pas la batterie mais confiez-la à une déchetterie.



## 8. TRANSPORT

Ce produit contient une batterie métallique au lithium (quantité de lithium inférieure à 2 g et poids net total de 0.034 kg). Il relève de la réglementation sur le transport de marchandise dangereuse pour catégorie Classe 9 : UN3091 Batteries et piles au lithium métal contenues dans un équipement, mais toutes les restrictions ne sont pas applicables.

**Transport aérien** : Ce produit peut être transporté à bord des aéronefs de passagers en bagage cabine ou en bagage enregistré. Pour le fret aérien, il doit être emballé et expédié par un transporteur agréé en marchandises dangereuses. L'instruction d'emballage P970 Section II s'applique.

**Transport maritime** : Ce produit peut être transporté à bord d'un véhicule privé ou en bagage à main. Pour le fret, le produit doit être emballé et expédié par un transporteur agréé en marchandises dangereuses. La Disposition Spéciale 188 s'applique.

**Transport routier** : La réglementation relative au transport des marchandises dangereuses ne s'applique pas aux objets transportés dans un véhicule privé à usage personnel. Pour le fret routier, les produits doivent être emballés et expédiés par un transporteur agréé en marchandises dangereuses. La Disposition Spéciale 188 s'applique.

## 9. DECLARATION DE CONFORMITE CE

Orolia Ltd déclare par la présente que cet appareil de type Z501 est conforme aux normes essentielles et autres dispositions applicables de la directive RED 2014/53/UE. La déclaration de conformité est disponible en ligne à l'adresse :

[https://www.mcmurdogroup.com/regulatory\\_documents\\_z501](https://www.mcmurdogroup.com/regulatory_documents_z501)

Orolia Ltd déclare par la présente que tous les matériaux, composants et produits fournis sont conformes aux directives RoHs et D3E.

L'utilisation de cet appareil requiert d'être titulaire d'une licence d'utilisateur. Il peut être utilisé dans les pays suivants de la communauté européenne :



AT	BE	BG	CH	CY	CZ
DE	DK	EE	EL	ES	FI
HU	IE	IS	IT	LI	LT
LU	LV	MT	NL	NO	PL
PT	RO	SE	SI	SK	UK

## 1. INTRODUCCIÓN

**El SafeLink R10 SRS es un dispositivo AIS personal. Ligero y compacto, Está diseñada para que la lleven todos los tripulantes y se debe montar en el chaleco salvavidas.**

Una vez activado, el R10 SRS transmite los datos de la localización GPS a todos los buques y las estaciones equipadas de AIS en el área para apoyar el rescate en situaciones peligrosas. Cada unidad dispone de un único número de identidad de serie y codificado para asegurar el rescate de toda la tripulación. Además de ayudar en el rescate, el R10 está también equipado de una baliza LED ultra brillante. La batería de litio ofrece un funcionamiento continuo mínimo de 24 horas y una vida de hasta 7 años de almacenamiento.

## 2. AVISOS DE SEGURIDAD

Por favor, tome el tiempo de leer completamente este manual antes de utilizar el SafeLink R10 porque contiene una importante información acerca del correcto uso y mantenimiento del producto.

Al montarlo sobre el chaleco salvavidas, asegúrese que el R10 está sobre una parte que no entre en contacto con el agua, ya que esto reduciría considerablemente la distancia de transmisión.



Asegúrese que el área azul marcada "GPS Zone" no está obstruida ni cubierta en forma alguna, y que tenga siempre una clara vista del cielo.

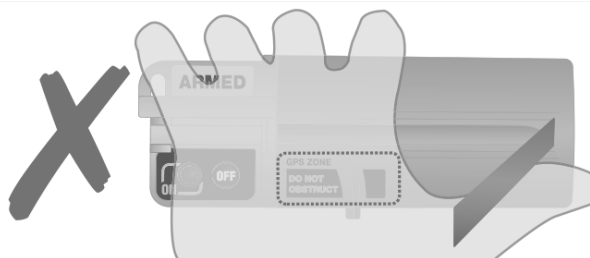

Se recomienda comprobar mensualmente la unidad. Devuelva el R10 al centro de servicio para sustituir la batería cuando esta tenga un nivel bajo.

Verifique que la fecha de caducidad de la batería indicada este dentro del periodo de duración en el que va a ser utilizado.

### 3. SUJECION DEL CHALECO SALVAVIDAS

La R10 se puede sujetar al chaleco salvavidas mediante la hebilla del arnés o mediante la fijación del tubo de inflado.

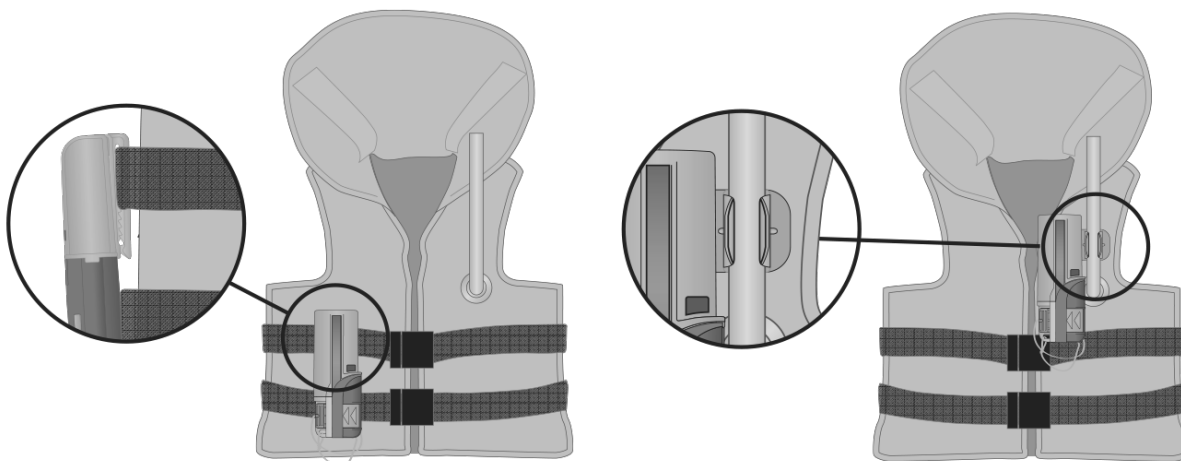

### COLOCACION DEL CLIP PARA EL TUBO DE INFLADO

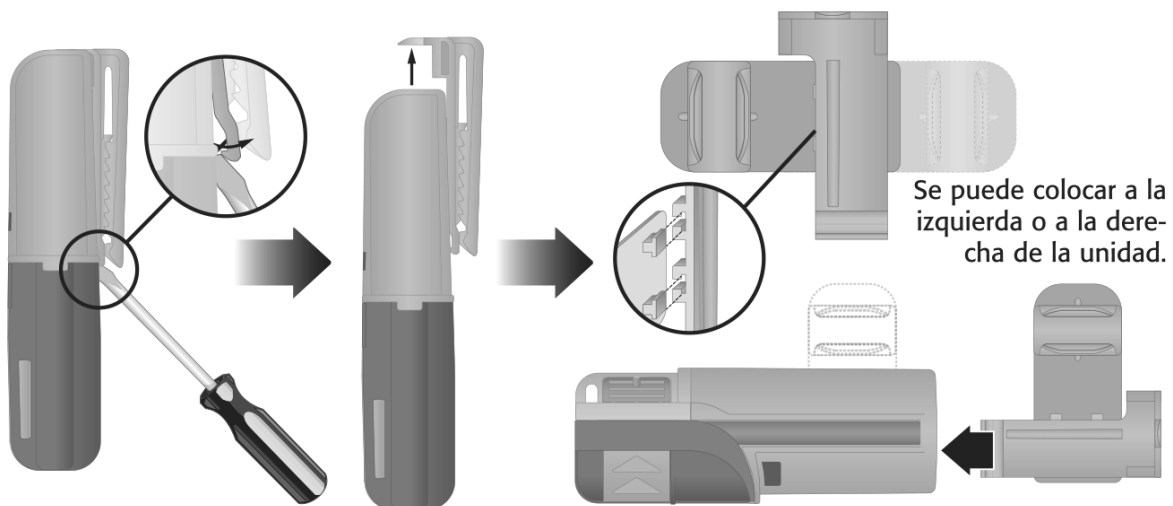

## 4. PRECAUCIONES

### ACTIVAR SOLAMENTE EN CASO DE EMERGENCIA

- Este producto está diseñado para utilizarlo con un receptor AIS y no puede sustituir a una radiobaliza PLB a EPIRB.
- Esta baliza ha sido concebida para un uso en el entorno marítimo donde las administraciones nacionales lo permiten. Una vez activada, transmite un mensaje de alerta digital en un alcance de radio a cualquier buque a estación terrestre que este equipado con un receptor AIS.

**Un mal uso intencionado del dispositivo puede acarrear sanciones penales.**

- El producto y la batería no contienen ninguna parte recuperable. No desmontar.
- Antena accionada por muelle. Montar y desplegar cuidadosamente para impedir una lesión ocular.
- Contiene pilas de litio. No incinerar, perforar, deformar, provocar un cortocircuito a recargar.
- Evite limpiar la unidad con disolventes químicos ya que podrían dañar el material envolvente.
- Licencia de radio. Este producto es un transmisor de radio. Algunas administraciones pueden exigir que el usuario tenga una licencia de radio válida para cubrir su propiedad y su uso.
- Este producto emite bajos niveles de energía de radio frecuencia durante su funcionamiento. Evite manipular la antena una vez activada.
- Como las AIS SART son todavía muy recientes, no todos los Plóter de las embarcaciones con AIS tienen el correcto icono SART tal como lo recomienda la OMI. Como mínimo, tendrán el mismo icono que se utiliza para otra embarcación - normalmente una flecha. Además, la configuración de usuario le permite generalmente configurar la pantalla para mostrar el número de identidad de serie, el cual en el R10 empieza siempre con 97. Esto distinguirá las balizas SIA (SART) de los objetivos normales SIA. Si tiene alguna duda, verifique con el fabricante de su Plóter como visualizar las SART en pantalla.
- **Falsa alarma:** si la unidad se ha activado de forma accidental, póngase en contacto con las autoridades marítimas.
- **Almacenamiento y manipulación :** Interruptor magnético. No guardar cerca de fuentes magnéticas intensas tales como altavoces, motores eléctricos o cables de corriente continua.



Icono SART



## 5. AUTOCOMPROBACIÓN

Verifique rápidamente el sistema y la vida de la batería:

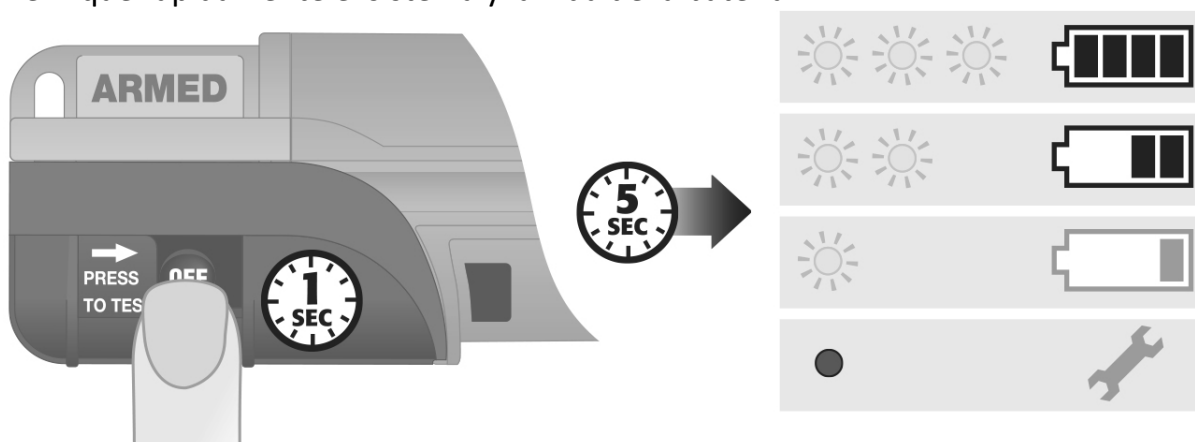

### PRUEBA COMPLETA

Verifique completamente el sistema, incluido la activación del GPS y la transmisión en directo de un mensaje de prueba.

- Se exige una clara vista del cielo.
- Se realiza fuera de las áreas de mar transitadas, donde la prueba de transmisión podría confundir a otros usuarios AIS.
- Asegúrese que la Zona de GPS sobre la unidad no está obstruida.
- Pulse y mantenga pulsado el botón OFF durante 10 segundos hasta que aparezca un destello largo de 2 segundos de duración.
- La unidad emitirá un destello por secando hasta obtener la posición GPS.
- Después de un minuto, se envía un mensaje de prueba que será visible para todos los sistemas AIS en el área.
- Al final de la prueba, los 3 destellos largos indican el éxito de la prueba. Ningún destello significa el fracaso de la misma.
- Si fracasa la prueba completa, verifique que la Zona de GPS tiene una clara vista del cielo y haga una nueva prueba. Si la prueba vuelve a fracasar, devuelva la unidad al centro de servicio.

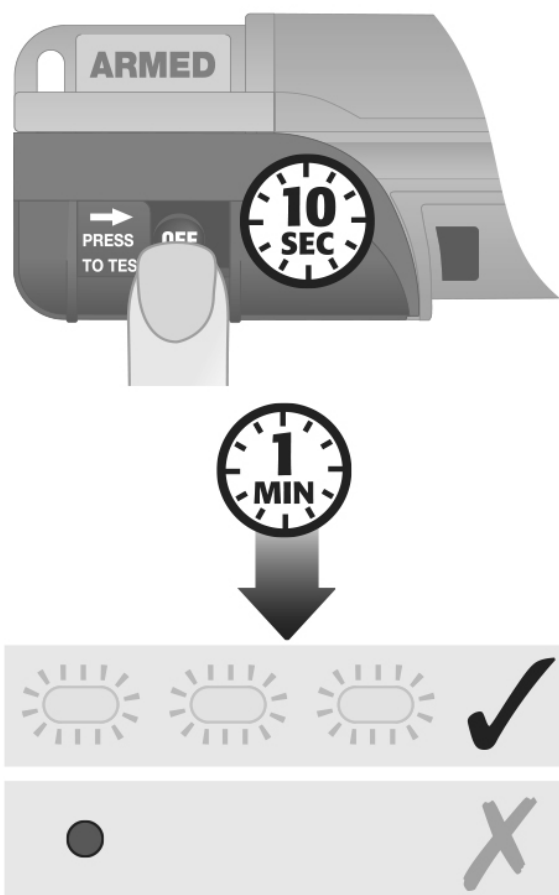

## 6. ESPECIFICACIONES

Normas .....	EN 303098, EN 301489-1, EN 301489-19, EN 303413, ..... RTCM11901-1, AS 4869.4
Estanqueidad de inmersión.....	hasta 5 m (16.4 ft)
Temperatura de funcionamiento .....	-20 hasta + 55 °C (-4 hasta + 131 °F)
Temperatura de almacenamiento .....	-30 hasta +70 °C (-22 hasta + 158 °F)
Tipo de la batería .....	Manganeso de litio
Tiempo de transmisión .....	24 horas
Vida de la batería (almacenamiento) .....	7 años
Frecuencia de transmisión .....	161.975 y 162.025 MHz
Potencia de transmisión.....	2 W nominal
Mensajes transmitidos AIS.....	Mensajes 1 (UID, posición GPS, SOG, COG, UTC), ..... Mensaje 14 (MOB ACTIVE o MOB TEST)
Primera transmisión.....	Después de 15 segundo (No GPS)
Distancia .....	4 nm (típico), .....Con una antena de recepción SIA > 5 m por encima del nivel del mar
Número de identificación .....	Programado en fabrica
Tipo de GPS.....	50 canales, antena con parche de cerámica
Actualización de la posición GPS .....	Cada minuto
Dimensión (P x A x L) .....	27 x 47 x 124 mm (1.06 x 1.85 x 4.88 in)
Peso .....	120 g (4.23 oz)
Distancia de seguridad de la brújula estándar.....	0.1-1° a 30 cm (1 ft)
Garantía .....	1 año (+1 años con registro en línea)

## 7. DECLARACIÓN DE CADUCIDAD

En el momento de su caducidad, el producto se debe desechar de conformidad con las leyes y reglamentos locales; no se debe desechar con la basura doméstica.

Se debe extraer la batería para prevenir falsas alarmas.

No incinerar; llevar a una planta de reciclaje.



## 8. TRANSPORTE

El producto contiene una batería de metal de litio, la cantidad de litio que contiene no excede los 2 g y una cantidad neta total de 0.034 kg. Este producto está clasificado como un material peligroso para ser transportado: Class 9, UN3091, baterías de metal de litio contenidas en el equipo, aunque no se aplican todas las restricciones.

**Transporte por aire:** el producto puede ser transportado en el avión por el pasajero, ya sea en el equipaje de mano o facturado. Si transportado como cargo el producto deber ser empaquetado y enviado a través de un expedidor de mercancías peligrosas calificado. Las instrucciones de embalaje P970 Sección 2 se aplican.

**Transporte por mar:** Es posible llevar el producto en un vehículo privado o en el equipaje de mano.

Si transportado como cargo, el producto deber ser empaquetado y enviado a través de un expedidor de mercancías peligrosas calificado. La disposición especial 188 se aplica.

**Transporte por tierra:** las regulaciones de transporte de mercancías peligrosas no se aplican si el producto es llevado en un vehículo privado o de uso personal. El producto transportado por transportista debe ser empacado y enviado a través de un expedidor de mercancías peligrosas calificado. La disposición especial 188 se aplica.

## 9. DECLARACIÓN DE CONFORMIDAD CE

Por la presente, Orolia Ltd. declara que este dispositivo Tipo Z501 cumple los requisitos esenciales y otras disposiciones pertinentes de la directiva RED 2014/53/UE. La declaración de conformidad se puede obtener en :

[https://www.mcmurdogroup.com/regulatory\\_documents\\_z501](https://www.mcmurdogroup.com/regulatory_documents_z501)

Por la presente, Orolia Ltd. declara que todos los materiales, componentes y productos suministrados cumplen plenamente con las directivas RoHS y Weee.

El uso de este equipo puede requerir una licencia; se puede llevar en los siguientes países de la CE:



AT	BE	BG	CH	CY	CZ
DE	DK	EE	EL	ES	FI
HU	IE	IS	IT	LI	LT
LU	LV	MT	NL	NO	PL
PT	RO	SE	SI	SK	UK

## 1. VORWORT

**Das SafeLink R10 SRS (Survivor Recovery System) ist ein persönliches AIS-Gerat. Es ist so leicht und kompakt, das Gerat wurde so entwickelt, dass jedes Crewmitglied es an der Schwimmweste befestigt mit sich führen kann.**

Nach Aktivierung Übermittelt das R10 SRS GPS-Positionsinformationen an alle Schiffe und Stationen in Reichweite, sodass diese im Seenotfall sofort Rettungsmaßnahmen einleiten können. Jedes Gerat ist mit einer individuellen und fortlaufenden Identitätsnummer codiert; so wird sichergestellt, dass alle Crewmitglieder gefunden und keiner vergessen wird. Hilfreich für die Rettung sind zudem eine extrem helle LED-Signalleuchte. Die Lithiumbatterie ermöglicht nach der Aktivierung einen mindestens 24-stündigen, ununterbrochenen Betrieb und kann 7 Jahre gelagert werden.

## 2. SICHERHEITSHINWEISE

Bitte lesen Sie diese Anleitung vor Inbetriebnahme des Safelink R10 sorgfältig; sie enthält wichtige Informationen Ober den korrekten Gebrauch und die Wartung des Gerätes.

Wenn das R10 an der Schwimmweste angebracht wird, muss sichergestellt werden, dass sie sich nie unter Wasser befindet, da andernfalls seine Reichweite erheblich eingeschränkt wird.

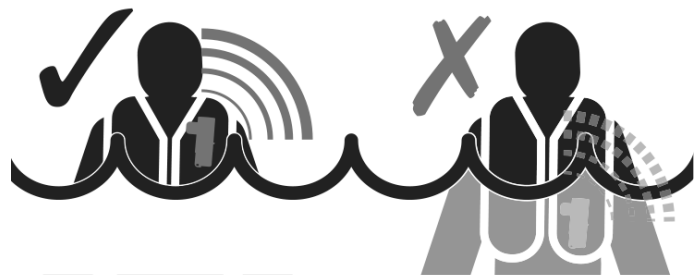

Das als "GPS Zone" bezeichnete blau Feld darf in keiner Weise abgeschirmt oder verdeckt sein; es muss immer freie Sicht zum Himmel haben.

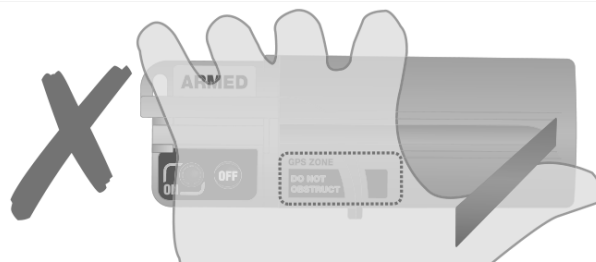

Es wird empfohlen, monatlich einen Schnelltest durchzuführen. Wenn die Batterieladung niedrig ist, muss in einem Servicecenter eine neue Batterie eingesetzt werden.

Vergewissern Sie sich, dass die beabsichtige Einsatzdauer des Gerätes die angezeigte Batterielebensdauer nicht übersteigt.



### 3. BEFESTIGUNG AN DER SCHWIMMEWESTE

Das R10 kann entweder mit dem Gurtclip oder mit dem Clip für den Aufblasschlauch an der Schwimmweste befestigt werden.

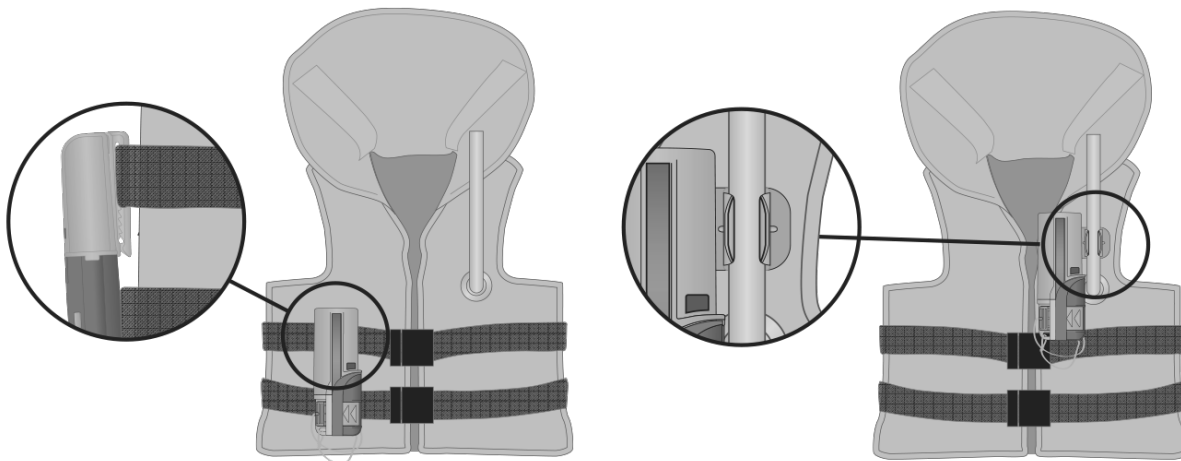

### ANBRINGEN DES HALTECLIPS AM AUFBLASSCHLAUCH

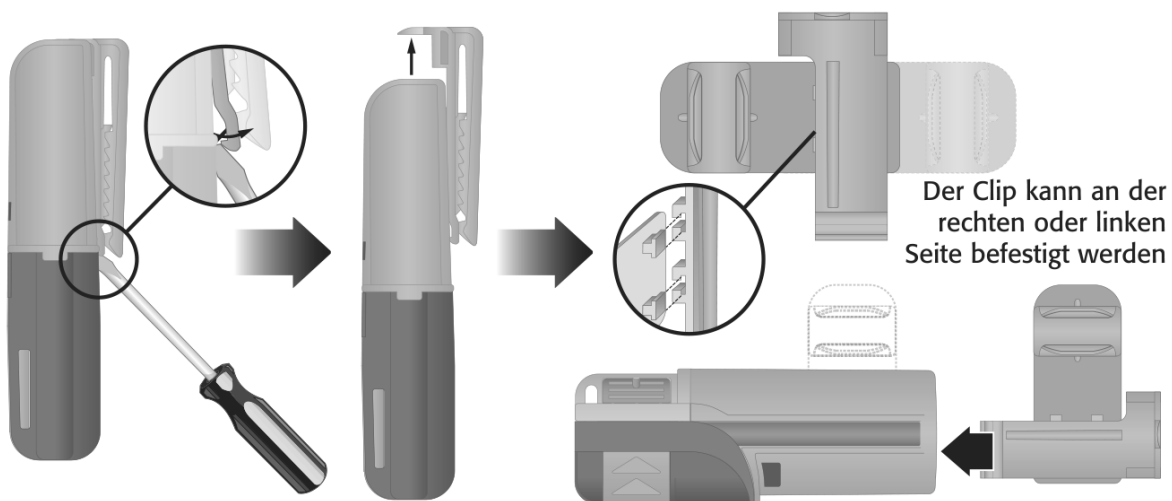

## 4. SICHERHEITSHINWEISE

### NUR IN EINER NOTFALLSITUATION AKTIVIEREN

- Dieser Notsender ist für den Gebrauch im maritimen Bereich bestimmt, soweit dies durch nationale Behörden zugelassen ist. Wenn er aktiviert ist, übermittelt er innerhalb seiner Reichweite eine digitale Alarmmeldung an alle Schiffe und Landstationen, die mit einem AIS-Empfangsgerät ausgestattet sind. **Vorsätzliche missbräuchliche Verwendung des Gerätes kann strafbar sein.**
- Gerät und Batteriepack enthalten keine Teile, die vom Benutzer repariert werden können. Gerät nicht öffnen.
- Herauspringende Antenne. Beim Anbringen und Verwenden darauf achten, dass es nicht zu Augenverletzungen kommt.
- Die Batterie enthält Lithium. Nicht offenem Feuer aussetzen, beschädigen, verformen, kurzschließen oder aufladen.
- Reinigen des Gerätes mit chemischen Lösungsmitteln kann zu Beschädigungen des Gehäusematerials führen.
- Funklizenz. Dieses Gerät ist ein Funksender. In einigen Ländern kann für den Besitz und Betrieb des Gerätes eine gültige Funklizenz vorgeschrieben sein.
- Dieses Gerät erzeugt während des Gebrauchs geringe Funkfrequenzenergie. Der direkte Kontakt mit der aktivierten Antenne sollte vermieden werden.
- Da AIS SARTs immer noch recht neu sind, ist nicht sichergestellt, dass alle Kartenplotter mit AIS auf kleineren Wasserfahrzeugen das korrekte SART-Symbol so anzeigen wie von der IMO empfohlen. Mindestens aber wird das gleiche Symbol angezeigt wie für Wasserfahrzeuge - normalerweise ist dies ein Pfeil. Außerdem ermöglichen die Benutzereinstellungen im Allgemeinen, das Display so zu konfigurieren, dass die Identitätsnummer gezeigt wird, die beim R10 immer mit 97 beginnt. Hierdurch lassen sich AIS-Seenotfunktensender (SARTs) von normalen AIS-Zielen unterscheiden. Fragen Sie gegebenenfalls den Hersteller Ihres Plotters, wie SARTs auf dem Display dargestellt werden.
- **Fehlalarm:** Wenn das Gerät versehentlich aktiviert wurde, setzen Sie sich bitte mit der Küstenwache in Verbindung.
- **Lagerung und Handhabung :** Magnetschalter, nicht in der Nähe starker Magnetquellen wie Lautsprecher, elektrischen Motoren oder DC-Netzkabel aufbewahren.



SART Icon



## 5. SELBSTTEST

Schnelle Systemüberprüfung und Batterietest:

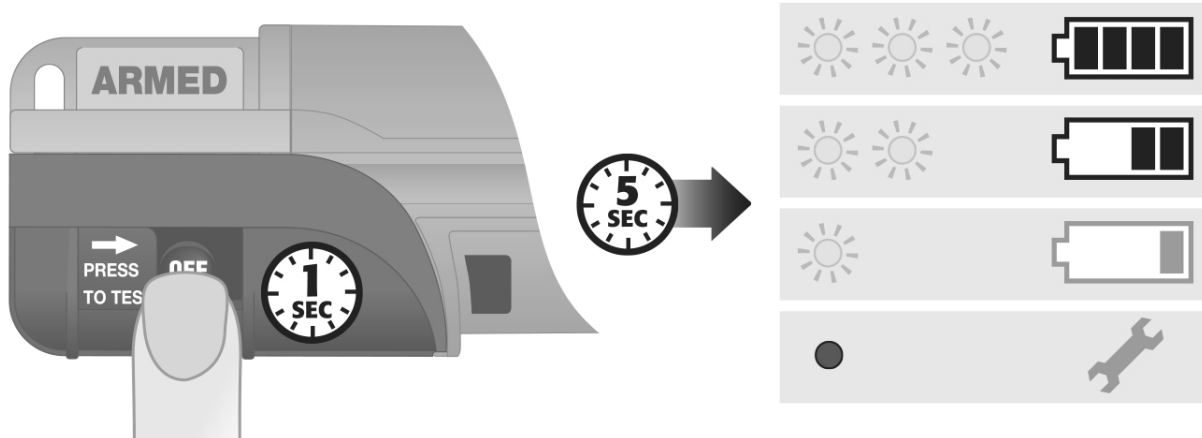

### AUSFÜHRLICHER TEST

Vollständige Systemüberprüfung einschließlich GPS-Aktivierung und Live-Übermittlung einer Testmeldung.

- Nur bei freier Sicht zum Himmel möglich.
- Das Feld "GPS Zone" des Gerätes darf nicht verdeckt sein.
- Sollte nicht in viel befahrenen Seegebieten durchgeführt werden, da die Testübermittlung andere AIS-Nutzer verwirren kann.
- Die Taste "OFF" 10 Sekunden lang gedrückt halten, bis die LED 2 Sekunden lang leuchtet.
- Das Gerät blinkt im Sekundentakt, bis die GPS-Verbindung aufgebaut ist.
- Eine Minute später wird eine SART-Testmitteilung gesendet, die auf allen AIS-Systemen in Reichweite sichtbar ist.
- Am Ende des Testes wird durch 3-maliges langes Aufleuchten angezeigt, dass der Test erfolgreich war. Wenn die LED nicht aufleuchtet, war der Test nicht erfolgreich.
- Sollte der ausführliche Test fehlgeschlagen sein, muss überprüft werden, ob das Feld „GPS Zone“ freie Sicht zum Himmel hatte, und dann wiederholt werden. Schlag! der Test zum zweiten Mal fehl, muss das Gerät im Servicecenter überprüft werden.

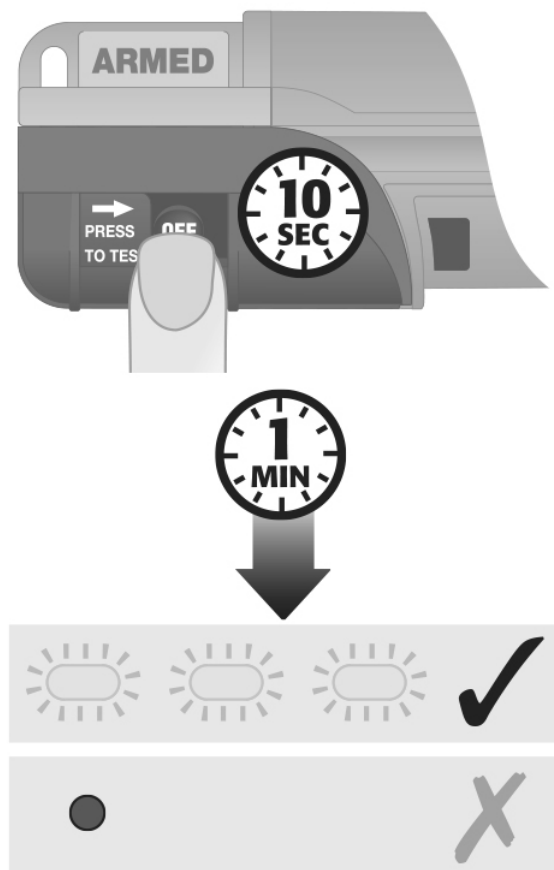

## 6. TECHNISCHE DATEN

Erfüllte Normen .....	EN 303098, EN 301489-1, EN 301489-19, EN 303413, ..... RTCM11901-1, AS 4869.4
Wasserdicht .....	bis 5 m Tiefe (16.4 ft)
Einsatztemperatur .....	-20 °C bis + 55 °C (-4 °F bis + 131 °F)
Lagerungstemperatur .....	-30 °C bis +70 °C (-22 °F bis+ 158 °F)
Batterie .....	Lithium Mangan
Senderdauer .....	24 Stunden
Batterielebensdauer (Lagerung).....	7 Jahre
Frequenz .....	161.975 und 162.025 MHz
Transmitter Power .....	2 W Nennleistung
Übermittelte AIS-Meldungen .....	Meldung 1 (UID, GPS Position, SOG, COG, UTC), ..... Meldung 14 (MOB ACTIVE oder MOB TEST)
Erste Übermittlung.....	nach 15 Sekunden (ohne GPS)
Reichweite .....	4 nm (typisch) mit AIS Empfangsantenne > 5 m über dem Wasser
ID Nummer .....	herstellereitig programmiert
GPS Typ .....	50-kanal, keramische Patchantenne
Aktualisierung der GPS-Position .....	alle 60 Sekunden
Abmessung (T x B x L) .....	27 x 47 x 124 mm (1.06 x 1.85 x 4.88 in)
Gewicht.....	120 g (4.23 oz)
Schutzabstand zum Steuerkompass .....	30 cm (1 ft) (Fehler 0.1-1°)
Garantie .....	1 Jahr (+1 Jahre durch Online-Registrierung)

## 7. ENTSORGUNG

- Wenn das Gerät nicht mehr verwendet werden kann, muss es entsprechend den jeweils geltenden örtlichen Gesetzen und Vorschriften entsorgt werden. Da es eine Batterie enthält, darf es nicht zusammen mit Hausmüll entsorgt werden.
- Nicht verbrennen, sondern zum Recyceln bringen.



## 8. TRANSPORT

Dieses Produkt enthält Lithium Metall Batterien mit weniger als 2 g Lithium und einen und einer gesamten Nettomenge von 0,034 kg. Es ist als gefährliches Gut für den Transport deklariert: Klasse 9, UN3091, Lithium Metall Batterien in einem Ausrüstungsgegenstand, obwohl nicht alle Restriktionen zutreffen.

**Luftfracht:** Dieses Produkt kann im Flugzeug als Handgepäck mitgenommen oder als normales Gepäck aufgegeben werden. Wenn es als Frachtgut versandt wird muss das Produkt von einem für Gefahrgut qualifizierten Spediteur verpackt und versandt werden. Verpackungsanleitungen P970 Abschnitt II müssen angewandt werden.

**Seefracht:** Dieses Produkt kann in einem privaten Fahrzeug oder im aufgegebenen Gepäck transportiert werden. Wenn es als Frachtgut versandt wird muss das Produkt von einem für Gefahrgut qualifizierten Spediteur verpackt und versandt werden. Verpackungsanleitungen 188 muss angewandt werden.

**Straßentransport:** Der Regelungen für den Transport von gefährlichen Gütern muss beim Transport für den eigenen Gebrauch in einem privaten Kfz nicht berücksichtigt werden. Wenn es als Frachtgut von einem Kurier/Spediteur transportiert wird muss das Produkt von einem für Gefahrgut qualifizierten Spediteur verpackt und versandt werden. Verpackungsanleitungen 188 muss angewandt werden.

## 9. EU - KONFORMITÄTSERKLÄRUNG

Hiermit erklärt Orolia Limited, dass dieses Gerät Sorte Z501 den grundlegenden Anforderungen und anderen relevanten Vorschriften der Richtlinie RED 2014/53/EU entspricht. Die Konformitätserklärung ist unter :

[https://www.mcmurdogroup.com/regulatory\\_documents\\_z501](https://www.mcmurdogroup.com/regulatory_documents_z501)

Hiermit erklärt Orolia Limited, dass alle gelieferten Materialien, Komponenten und Produkte den EU-Richtlinien RoHS und Weee entsprechen.

Für den Gebrauch dieses Gerätes ist eine Nutzerlizenz erforderlich; es darf in folgenden Ländern der EU in Betrieb genommen werden:

AT	BE	BG	CH	CY	CZ
DE	DK	EE	EL	ES	FI
HU	IE	IS	IT	LI	LT
LU	LV	MT	NL	NO	PL
PT	RO	SE	SI	SK	UK



## **Disclaimer**

The information and illustrations contained in this publication are to the best of our knowledge correct at the time of going to print. We reserve the right to change specifications, equipment, installation and maintenance instructions without notice as part of our policy of continuous product development and improvement. No part of this publication may be reproduced, stored in a retrieval system or transmitted in any form, electronic or otherwise without permission in writing from Orolia Limited. No liability can be accepted for any inaccuracies or omissions in the publication, although every care has been taken to make it as complete and accurate as possible.

## **Limitation de responsabilité**

L'information et les illustrations contenues dans cette publication sont conformes à notre connaissance au jour de la mise sous presse. Dans le cadre de notre politique permanente de développement et d'amélioration de nos produits, nous nous réservons le droit de modifier sans préavis les caractéristiques ainsi que les instructions d'installation et de maintenance de l'appareil. Aucune partie de cette publication ne peut être reproduite, enregistrée dans un système de sauvegarde ou transmise sous quelque forme électronique ou autre sans l'autorisation préalable écrite de Orolia Limited. Aucune responsabilité ne peut être liée aux imprécisions ou omissions éventuellement décelées dans cette publication, bien que tout ait été mis en œuvre pour la rendre aussi complète et précise que possible.

## **Descargo de responsabilidad**

Entendemos que la información y las ilustraciones contenidas en esta publicación son correctas en el momento de su impresión. Nos reservamos el derecho de cambiar las especificaciones, el equipo y las instrucciones de instalación y mantenimiento sin previo aviso, como parte de nuestra política de continuo desarrollo y mejora. Ninguna parte de esta publicación puede ser reproducida, almacenada en un sistema de recuperación o transmitida en forma alguna, ya sea electrónica u otra, sin la autorización por escrito de Orolia Limited. No se acepta responsabilidad alguna por las inexactitudes u omisiones que pueda contener esta publicación, si bien se han adoptado todas las precauciones para que resulte lo más completa y precisa posible.

## **Haftungsausschluss**

Die Angaben und Abbildungen dieser Veröffentlichung entsprechen zum Zeitpunkt der Drucklegung nach bestem Wissen und Gewissen den Gegebenheiten. Wir behalten uns das Recht vor, im Rahmen unserer kontinuierlichen Produktentwicklung und -verbesserung Spezifikationen, Ausrüstung, Installations- und Wartungsanweisungen unangekündigt zu verändern. Kein Bestandteil dieser Veröffentlichung darf ohne vorheriges schriftliches Einverständnis der Orolia Limited reproduziert, in einem Datenabfragesystem gespeichert oder in elektronischer oder anderer Form übertragen werden. Für Ungenauigkeiten oder Auslassungen in der Veröffentlichung wird keine Haftung übernommen. Jedoch haben wir uns darum bemüht, sie so vollständig und genau wie möglich zu gestalten.

© 2017 Orolia Ltd



**Orolia Ltd**

Silver Point

Airport Service Road

Portsmouth PO3 5PB

United Kingdom

Phone: +44 (0)23 9262 3900

Fax: +44 (0)23 9262 3998

Email: [service@mcmurdogroup.com](mailto:service@mcmurdogroup.com)

Website: [www.mcmurdogroup.com](http://www.mcmurdogroup.com)

**98-112-001 Issue 5**

**EN – FR – ES - DE**